

BLA 200 Ringkammer -Normblende

Anwendung

Als Differenzdruckgeber zur Durchflußmessung von aggressiven und nicht aggressiven Gasen, Dämpfen und Flüssigkeiten

Ausführung

Zweiteiliger Fassungsring mit Ringkammerentnahme nach DIN 19205 und auswechselbarem Meßeinsatz. Dieser kann ausgeführt werden als Normblende nach ISO 5167, Viertelkreisdüse oder als Doppelkonusblende entsprechend den jeweiligen Betriebsbedingungen. Fassungsringe und Meßeinsatz sind mit einer Flachdichtung abgedichtet. Die Dichtung ist dem Medium und den Betriebsbedingungen genau angepaßt. Gegen Auseinanderfallen beim Transport oder beim Einbau ist die Ringkammernormblende gesichert.

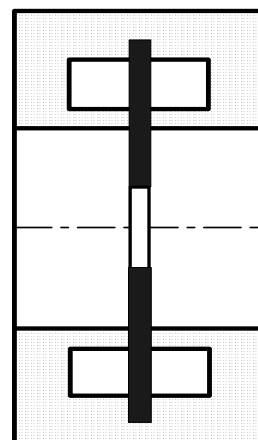

Vorzüge

Durch Austauschbarkeit des Meßeinsatzes ist die Änderung des Meßbereiches leicht möglich. Die Ringkammerentnahme vermindert die Anfälligkeit der Messung gegen Einbaustörungen und bildet einen guten Mittelwert des Plus- und Minusdruckes.

Technische Merkmale

Nenndruck:	PN 6 bis PN 100
Nennweite:	DN 50 bis DN 1600
Außen-Ø d₄:	Der Außen-Ø der Fassungsringe ergibt sich bei glatter Dichtleiste aus dem Lochkreis-Ø der Rohrleitungsflansche abzüglich Loch- Ø. Für DIN-Flansche sind die Außen- Ø auf Blatt A8 angegeben. Bei Rücksprung oder Nut ist d ₄ der Außendurchmesser von Rücksprung oder Nut plus 10mm.
Einbaulänge L:	Normal 65 mm. 40 mm und Sonderlängen sind möglich.
Einschnürungs- Ø d:	Er wird von uns sorgfältig aus den angegebenen Daten unter Berücksichtigung der entsprechenden Normen und Vorschriften errechnet und gehört zum Lieferumfang.
Druckverlust:	Der bleibende Druckverlust beträgt je nach Öffnungsverhältnis $d^2: D^2$ etwa 30-80% des Wirkdrucks und wird im Datenblatt angegeben.
Entnahmestutzen:	Die Form und Anordnung der Entnahmestutzen ist in den Typenblättern A6 und A7 aufgeführt.
Einbau:	Zwischen Flansche der waagrecht, senkrecht oder schräg verlaufenden Rohrleitung. Rohrleitungsflansche Schrauben und Dichtungen gehören nicht zum Lieferumfang einer Normblende, können aber mitgeliefert werden. Bei den Dichtungen sind die Vorschriften bezüglich Medium und Betriebsbedingungen zu beachten.
Dichtungsart:	Glatt bis PN 100 / EN 1092-1 Rücksprung bis PN 100 DIN 2513 / EN 1092-1 Nut bis PN 100 DIN 2512 / EN 1092-1

Maßbild BLA 200

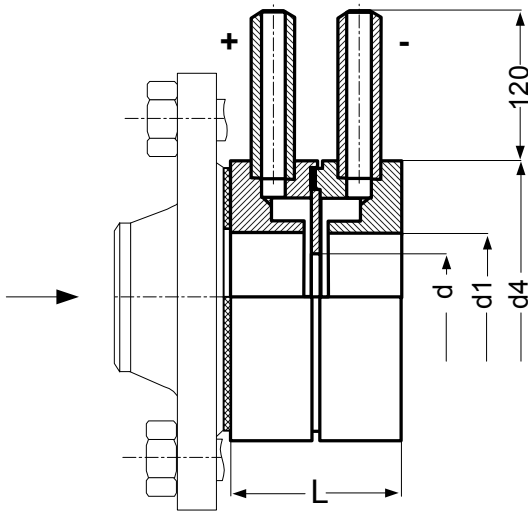

Innen-Ø d1 des Fassungsringes

Von DN 50 bis DN 100: D + 1 mm
 über DN 100 bis DN 400: D + 2 mm
 über DN 400: D + 4 mm
 D = ausgemessener Rohrleitungs-Ø

Kennzeichnung

Nummer des Drosselgerätes, PN, D, d, Werkstoff, Durchflußrichtung und Kennzeichnung der Entnahmestutzen durch + und -.

Qualitätssicherung

Herstellung und Prüfung erfolgt nach den einschlägigen Richtlinien wie TRD, AD-Merkblättern sowie Kundenspezifikationen.
 Materialprüfzeugnisse nach EN 10204 3.1 und 3.2.

Werkstoffe

Untenstehende Tabelle gibt die gebräuchlichsten Werkstoffe für Fassungsringe und Meßeinsätze an. Die Auswahl erfolgt nach Medium, Druck und Temperatur. Die angegebenen Temperaturbereiche sind Richtwerte. Besonders bei aggressiven Medien muß der spezielle Anwendungsfall beurteilt werden.

FASSUNGSRINGE				MESSEINSÄTZE			
Bezeichnung	Kurzname	W-Nr	Anwendung	Bezeichnung	Kurzname	W-Nr	Anwendung
Allgemeine Baustähle nach DIN 17100	ST 37-2	1.0114	-10 ... +350 °C	Nichtrostende Edelstähle	X6CrNiTi1810	1.4541	-190 ... +300 °C
	Kesselblech H II	1.0425	-10 ... +390 °C		X6CrNiMoTi17122	1.4571	-60 ... +400 °C
Unlegierte Qualitätsstähle	C 22.8	1.0460	-10 ... +490 °C	Hitzebeständige Stähle	X10CrAl7	1.4713	bis ca. 900 °C
Warmfeste Stähle	15Mo3	1.5415	bis 530 °C	Hochkorrosionsbeständige Legierungen	Hastelloy C	2.4602	bis ca. 400 °C
	13CrMo44	1.7335	bis 560 °C		Titan	3.7035	bis ca. 300 °C
Nichtrostende Edelstähle	X6CrNiTi1810	1.4541	-190 ... +300 °C		Monel	2.4360	bis ca. 400 °C
	X6CrNiMoTi17122	1.4571	-60 ... +400 °C		Tantal	-	-200 ... +1800 °C
Kunststoffe	PVC PP PE PTFE PVDF		bis ca. 70 °C bis ca. 90 °C bis ca. 80 °C bis ca. 150 °C bis ca. 130 °C	ENTNAHMESTUTZEN			
				Bezeichnung	Kurzname	W-Nr	Anwendung
				Nahtloses Präzisionsstahlrohr DIN 2391	St 35	1.0308	-10 ... +300 °C
				Nahtloses Kesselrohr DIN 17175	ST35.8 15Mo3 13CrMo44	1.0305 1.5415 1.7335	bis ca. 500 °C bis ca. 530 °C bis ca. 560 °C
Nichtrostende Edelstähle	X6CrNiTi1810 X6CrNiMoTi17122	1.4541 1.4571	-190 ... +300 °C -60 ... +400 °C				

Zubehör gegen Mehrpreis:

Gegenflansche, Schrauben und Dichtungen zum Einbau.
 Absperrventile, Kondensatgefäße, Messleitungsgefäße und Ventilblöcke